



## 《ELAN スポーツサイクル資料》



埼玉県久喜市中央4-1-14  
有限会社シクロタカハシ



# ELANオーダーメイドフレーム

## ELANセミオーダーフレーム

### 目 次

- 3. 小径オーダーロード
- 4. RNオーダーランドナー
- 5. ブルベタイプ オーダー
- 7. エアロパイプ オーダーフレーム
- 8. ピスト+ロードフレーム
- 1 1. REロードフレーム
- 1 2. ロードベーシック
- 1 3. セミオーダー ミニベロ
- 1 4. フレーム スケルトン
- 1 5. フレームオプション価格など
- 2 1. フレーム工作
- 2 3. サイクル 購入ローン





496elan.com

**ELAN**

©

## ELAN 小径24インチロードフレーム

ラグレス仕上げのロードフレーム



### 《小径24インチロードフレーム》

サイズ：470<sup>mm</sup> ・ 515<sup>mm</sup>

※前上がり30<sup>mm</sup>のフレームです。

クロモリパイプ/ロードエンド/下パイプボトル台座/  
前後ブレーキキャップボトル加工/ブレーキアウトーストッパー台座付き

☆納期は1ヶ月が基本です。

☆カラーはオーダー指定です。

☆サイズは470<sup>mm</sup>・515<sup>mm</sup>です。

☆価格はフレーム+フロントホーク付きで、10万円です。

☆その他にサイズオーダーも出来ます。



## ELANオーダー「RNランドナー」フレーム



メーカー名	「ELAN・エラン」 オーダーメイド
製品名	「RN ランドナー」 オールクロモリ・ダブルバテッドフレーム
仕様	ラグレス・ボカマタイプフォーククラウン・カンパWレバー直付・ブレーキアウター止め直付加工・シマノSFRストレートエンド・ボトル台座・ダイナモ台座直付・泥除け隠止加工・チェンフック直付・右エンド泥除け取付部フリー逃がし加工・シートステー2本巻き加工・カラーオーダー・サイズオーダー
フォーク	クロムモリブデン
カラー	オーダー（ご指定ください）
サイズ	440 <sup>mm</sup> ～600 <sup>mm</sup> の フルオーダーメイド
フレーム・フォーク価格	ELAN特別価格 110,000円 ヘッド小物付き
参考価格	※完成車は20万円から製作できます。
※特別仕様	泥除けも塗装ご指定できます。
納期	塗装も含めて3ヶ月から4ヶ月
紹介文	オーダー塗装・エンドメッキ。 1色での価格です。



## 【クロモリフルセット オーダーフレーム】

### ブルベ専用 フルオーダーフレーム承ります。

ブルベとは「長距離サイクリング実力認定制度」です。特定の長距離のコースを、定められた制限時間内に完走することでその実力を認定するといったゲーム（自転車競技の一種と言えます）です。「自転車で長距離を走る能力を評価する判定試験」と言うことも出来るかもしれません。「ブルベ (Brevet)」は、フランスを始めとしたヨーロッパや北米で実施されている、長距離のファストラーツリング（休憩を含めた平均速度 12~15km/h 程度の快速サイクリング）のゲームです。特定の距離を制限時間以内に完走したサイクリストを「どれくらいの実力です」というように認定するというもので、いわば「自己への挑戦」であり、ーツリングの形態でありながら競技の性格も併せ持っています。ちなみに「ブルベ」とはフランス語で認定とか階級という意味を持つ単語だそうです。

☆価格はフレーム・フロントホーク・ヘッド小物付で、10万円から12万円です。

☆パイプは丹下NO. 1が基本仕様です

☆納期は3~4ヶ月。

☆フレームサイズ・仕様はフルオーダーメイドとなります。

☆ハンガーサイズはJISとイタリアンができます。



☆ヘッド小物はスレッドとアヘッドが指定できます。



ブルベ オーダーフレーム



有限会社シクロタカハシ



## 【エアロパイプ・クロモリオーダーフレーム】

### カイセイ製のエアロパイプフルオーダー

- ☆価格はフロントフォークは別で、10万円です。
- ☆重量はフォークなし、ヘッド小物付で1.8kgから2.0kg  
(カーボンホーク付で2.5~3kg)
- ☆ダウンチューブ・トップチューブエアロパイプ。その他は丹下のNO1パイプです。
- ☆納期は2~3ヶ月。
- ☆仕上げはパイプがエアロタイプのため、フィレットタイプの削り仕上げとなります。
- ☆ブレーキ内臓は、ロードタイプが出来ます。
- ☆ハンガーサイズはJISとイタリアンが出来ます。
- ☆ピラー径は27.2ミリです
- ☆ヘッド小物はスレッドとアヘッドが指定できます。
- ☆フォークは、クロモリオーダーホーク付でフレームと合計12万円。
- ☆フォークは、カーボンがご指定できます。



申し訳ありません。

現在パイプが終了の為、オーダー※終了※しました。



## ELAN ピスト+ロードフレーム

ピストフレームに前後ブレーキ取付タイプ



### 《ELANピスタ》

カラー：ゴールド      サイズ：480/510<sup>mm</sup>

※ 後ろ下がり20<sup>mm</sup>のフレームです。

ピストフレームで街乗りように、ブレーキ取付タイプのフレーム

クロモリパイプ／ピストエンド／下パイプボトル台座／

前後ブレーキキャップボトル加工／ブレーキアウターSTOPパー台座付き

**税別価格   ： 100.000円**

サイズオーダーの場合は **税別価格   ： 110.000円**





## ELAN ピスト+ロードフレーム





## ELAN ピスト+ロードフレーム



## ELAN タカハシ



## ELANオーダー「REロード」フレーム



メーカー名	「ELAN・エラン」 オーダーメイド
製品名	「RE ロード」 オールクロモリ・ダブルバテッドフレーム
仕様	イタリアンロストワックスラグ・カンパWレバー直付け・ ブレーキアーレンキ止め加工・ブリッジ補強付き・ 集合タイプシートスティ・ロードエンド・ボトル台座補強付き・ ブレーキアウトーストッパー台座・チェンフック直付け・ カラーオーダー・サイズオーダー
フォーク	原則としてフォークなし。カーボンフォークの仕様もあります。
カラー	オーダー（ご指定ください）
サイズ	440 <sup>mm</sup> ～600 <sup>mm</sup> の フルオーダーメイド
フレームだけの価格	ELAN特別価格 100,000円 フォーク・ヘッド小物なし
クロモリフォーク付き	ELAN特別価格 120,000円
※特別仕様	ラグレス仕様の場合は 5,000円引きとなります。
納期	塗装も含めて3ヶ月から4ヶ月
紹介文	オーダー塗装・エンドメッキ。 1色での価格です。 ヘッド小物をご指定できます。 ※完成車は23万円から製作できます。





<エラン ロード> ベーシックフレーム

クロモリパイプのロードフレーム



※写真をクリック、大きい写真になります。

メーカー名	エラン
製品名	クロモリベーシック (セミオーダー) フレーム
フォーク	クロモリ
カラー	<u>オーダー</u>
サイズ	<p><u>460<sup>mm</sup>~580<sup>mm</sup></u></p> <p>※現在520mm サイズ製造中です。&lt;&lt;500mm在庫あり&gt;&gt; 500・</p> <p><b>520mm 以外は</b></p> <p><b>サイズオーダーで製作いたします。</b></p>
販売価格	メッキ無し 105,000円(税込価格)
紹介文	<p>カイセイクロモリダブルバテッドパイプ フレーム。  スレッドフォークはチネリSCA肩下がりタイプ  スレッドヘッド小物はシマノHP-1055  ボトル台座2カ所 (下・立てパイプ)  集合シートステー  ストレートエンド</p> <hr/> <p>フロントフォーク・ヘッド小物は  スレッド(ネジ切りタイプ)とAヘッドフォークもご指定できます。  シートピラー径27.2<sup>mm</sup>  <b>注：：スレッドのヘッド小物は、丹下レビンCDSとなります。</b></p>



## ELANアルミ「ミニベロ」セミオーダー



メーカー名	「エラン」 アルミの小径ベロ
製品名	アルミ「ミニベロ」 セミオーダー (既成フレーム)
パイプ	アルミ7005
フォーク	クロモリ
カラー	オーダー ご指定ない場合は「ポリッシュです。」
サイズ	450・470・500 <sup>mm</sup> の3サイズ
フレーム価格	40,000円
詳細・サイズ	エンド幅=100X135 <sup>mm</sup> ・タイヤサイズ=20インチ (20X1.50 WO)
特記事項	①BBはトリプル用 ②フロントメカはトリプル使用 ③インナーチェーンリングのギアは42T以上使用のこと
紹介文	アルミ フレーム。 1色での価格です。 ヘッド小物・シートバインダー付 シートピラー27.2 <sup>mm</sup>

# フレーム「スケルトン表」

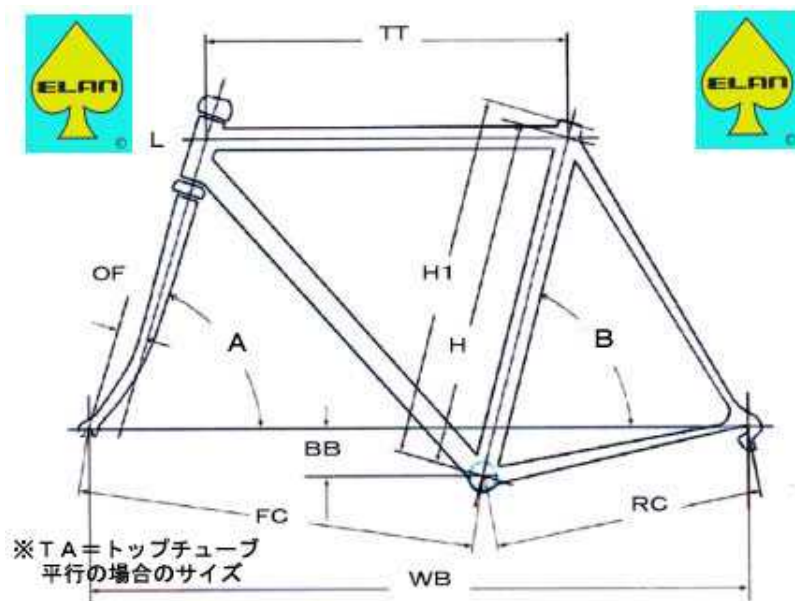

## 【E L A N】

《 ELANベーシック 》 ロードレーサーフレーム												
	H1	H	A	B	OF	RC	TT	TA	BB	FC	WB	L
AN		500	72	75	50	418		520	60	583	993	86
快走ロード		520	72	75	50	418		530	70	592	1001	96

PISTA+ROAD 《ELANピスタ》 街乗りようピストフレーム												
ELAN	H1	H	A	B	OF	RC	TT	TA	BB	FC	WB	L
2012年	480	465	73.5	75	43	408	509	515	58	565		
	510	495	74.5	75	40	408	525	530	58	570		

ROAD 《ELANロード》 24インチ小径ロードフレーム												
ELAN	H1	H	A	B	OF	RC	TT	TA	BB	FC	WB	L
2012年	470	455	72.0	75.0	40	385	470	480	10	555		210
	515	500	73.0	74.0	40	385	510	520	10	580		250

《アルミだよ》 20インチ ミニベロ												
ELAN	H1	H	A	B	OF	RC	TT	TA	BB	FC	WB	L
2003年	470			71	40	400			+30			
	470			71	40	400	530		+30			
	500			71	40	400			+30			



## 【ELANフレーム・オプション工作価格と構成】

### 基本工作

《ラグレス・スタンダードスティー・スタンダードクラウン・シマノストレートエンド》

《マイクロヘッド小物・パール&メタリック塗装》

基本価格		
①	クロモリ3本セット	¥50.000
②	丹下NO2タイプ	¥60.000
③	丹下NO1タイプ	¥70.000
④	コロンバス SL/EL	¥85.000

\*\*\*\*\*

### 特殊工作増料金

2000年 4月 1日 作成  
1995年12月 1日 改訂

### フレーム特殊工作価格

工作オプション	仕様名・①	仕様名・②	価格
A・(フォーククラウン)			
チネリコルサSC	イタリア	肩下がり	6.000円
チネリMタイプ	イタリア		6.000円
チネリコルサタイプ	丹下	肩下がり	2.500円
デローザタイプロード			4.500円
デローザタイプピスト			4.500円
丹下トラック	丹下	丸フォーク	3.000円

工作オプション	仕様名・①	仕様名・②	価 格
ボカマ650B・650A	丹下	ツーリングタイプ	3.000円
丹下C22	丹下		4.000円
丹下B150	丹下		3.000円
チネリCC	イタリア		6.000円
エベレスト	C54・C56・C58		3.000円
国産アワータイプ			1.500円
(フォーク加工)			
	11. クラウン内側補強		2.000円
	12. ブレーキ貫通ボルト止	キャップボルト加工	1.000円
	13. 土除カクシ止	下から加工	1.000円
	14. ロングポイント加工	サイドヒゲ加工	2.000円
A-2 (ボトムブラケット)			
丹下			1.500円
チネリロスト	イタリア	ロストワックス	7.000円
エベレストロスト		ロストワックス	3.000円
B・(ラグ3点)			
丹下			1.500円
エベレストロスト			3.000円
14. ナベックスプロタイプラグ			6.000円
15. イタリアンカットラグ			3.000円
15. イタリアンカットラグ	コルナゴタイプラグ		4.000円
16. イタリアンカットラグ	コルナゴタイプラグ		4.000円
17. ボカマプロラグ			6.000円
18. チネリロスト	イタリア	ロストワックス	7.000円
18B. 丹下ロスト	イタリアンカット	ロストワックス	6.000円
18C. ナガサワロスト	イタリアンカット	ロストワックス	6.000円
18D. タカハシロスト	イタリアンカット	ロストワックス	6.000円
18E. 石渡ロスト	イタリアンカット	ロストワックス	6.000円
18F. エベレストロスト	イタリアンカット	ロストワックス	4.000円
(ラグ 加工)			
	19. ラグ穴明け加工		1.000円
	20. ラグ小さくカット		2.000円
	21. 肉抜き加工		2.000円
C (エンド)			
22. シマノUF			1.000円



工作オプション	仕様名・①	仕様名・②	価 格
23. シマノSF・EFロード			1.000円
23B. シマノUFPピスト			1.000円
24. シュパーブプロロード			1.000円
25. カンパロード			3.000円
26. カンパストレート			3.000円
27. カンパピスト			3.000円
(エンド 加工)			
	28. エンドダボカット		1.000円
	29. 断面仕上げ		1.000円
	30. ダボロー付 (1カ所)		500円
	31. 小さくカット		1.000円
	32. プレスエンド内側補強		2.000円
	32B. 土除ステー止ザグリ		2.000円
D (シート関係)			
33. 集合シートスティー			4.000円
33-2. 集合スティー	パナタイプ		5.000円
34. 集合スティー	チネリタイプ		6.000円
35. クロスド		キャンピングタイプ	3.000円
36. マジィータイプ			3.500円
36B. マジィータイプロング			5.000円
36C. マジィータイプ長沢			5.000円
36D. マジィータイプチネリ			6.000円
37. 1本巻			4.000円
38. 2本巻			3.000円
(シートスティー部 加工)			
	39. 埋込シートピン		1.000円
	40. 埋込シートピンルネタイプ		1.500円
	41. シートピン取付部内側補強		1.000円
	42. ラグレスシートピン 部巻補強		1.500円
	43. シートピラー直付 部巻補強		3.000円
E (ブリッジ関係 加工)			
	44. 土除隠しネジ (上下)		1.000円
	45. ブリッジ補強 (上下)		3.000円
	45B. ブリッジ補強 (上)		1.500円
	45C. ブリッジ小物 (初上下)		4.000円

工作オプション	仕様名・①	仕様名・②	価 格
	45D. ブリッジ小物 (チ初上)		2. 0 0 0円
	46. ブレーキ貫通ボルトアレンキ止		1. 5 0 0円
	47. ブレーキアオリ止台座		1. 0 0 0円
F (ブレーキ関係)			
	48. カンチ台座		3. 0 0 0円
	49. センタープル台座		5. 0 0 0円
	50. ブレーキケーブル内臓		4. 5 0 0円
	50B. ブレーキケーブル内臓	ロードタイプ	4. 5 0 0円
	51. ブレーキケーブルトンネル		2. 0 0 0円
	52. アウター受	直付け加工	1. 5 0 0円
	53. ブレーキケーブルブリッジ受	直付け加工	1. 5 0 0円
	54. アウターストッパー	2ヶ	1. 5 0 0円
	55. アウターリング	1ヶ	3 0 0円
G (チェンジ関係)			
	56. Wレバー直付		2. 5 0 0円
	57. Wレバー直付	カンパ	3. 0 0 0円
	58. ワイヤー完全内臓	カンパ	9. 0 0 0円
	59. ワイヤーリードSTD		2. 0 0 0円
	60. BB下ワイヤーリードトン初		2. 0 0 0円
	61. カンパ ワイヤーリード	3点	3. 5 0 0円
	62. シマ ワイヤーリード	3点	2. 5 0 0円
	63. アウターストッパー		5 0 0円
	64. アウターストッパー カンパ		1. 0 0 0円
	65. チェーンフック		1. 0 0 0円
	65_2. チェーンフック	ロード	1. 0 0 0円
	66. ゴム替チェンジ ロクター		1. 5 0 0円
	67. スポーク止チェンジ ロクター		4. 0 0 0円
	68. チェンジ ロクター		8 0 0円
	69. フロントデイルバー直付		3. 0 0 0円
H (ダイナモ関係)			
	70. ブラケット直付		1. 5 0 0円
	71. ブラケットネジ埋込		1. 8 0 0円
	71B. ブロックダイナモ台座		2. 0 0 0円
	72. コード内臓		1. 5 0 0円

工作オプション	仕様名・①	仕様名・②	価格
	73. コード内臓取付部まで		2.000円
I (その他工作)			
	74. ボトル台座		1.300円
	75. ボトル台座補強付		2.000円
	75B. ボトル台座補強付	2カ所	4.000円
	76. ポンプペグ	1ヶ所	800円
	77. キャリヤブラケット	2ヶ	1.600円
	77B. キャリヤブラケット 埋込	2ヶ	2.000円
	78. エアカートリッジ 台座	1ヶ	1.000円
	79. チェーンレスト	1ヶ	1.000円
J (ヘッド小物)			
	80. ファルコン		1.500円
	81. レビン		1.000円
	81B. レビン軽合		3.000円
	82. シマノHP5500		3.000円
	83. シマノHP6500		5.000円
	84. シマノHP7410	ロード	9.000円
	85. シマノHP7600	ピスト	9.000円
	86. マイクロ輪行用		2.000円
	87. カンパ	ロード	時 価 円
	87_2. カンパインテグラル	ロード	時 価 円
	88. カンパ	ピスト	時 価 円
W・(カーボンフォーク)	※基本価格からマイナスして	→フォーク代プラス	
プロファイル	ELAN基本価格に		時 価 円
ミズノ	ELAN基本価格に		時 価 円
コロンバス	ELAN基本価格に		時 価 円
K (塗装・メッキ)			
	90. マスキング塗り分け	1カ所	2.500円
	91. ボカシ 塗り分け	1カ所	2.000円
	91B. ボカシ 2色塗装		3.000円

工作オプション	仕様名・①	仕様名・②	価格
	91C. ボかし 3色塗装		5. 000円
	91D. ボかし 4色塗装		7. 000円
	92. オールメッキ		15. 000円
	93. ホークオールメッキ		3. 000円
	94. ホーククラウンメッキ		2. 000円
	95. エンド当り面メッキ	1ヶ所	2. 000円
	96. ヘットラグメッキ	1ヶ所	3. 000円
	97. バックオールメッキ	1ヶ所	5. 000円
	98. シートラグメッキ		3. 000円
	99. シート笹葉メッキ		3. 000円
	100. 右チェーンステイメッキ		2. 500円
L (その他)			
	101. オーダーキャリヤ	各 種	時 価 円

工作価格は、

品物により工作小物が製造終了のために、在庫終了の物があります。

「リアルタイム」に変更できませんので、ご了承ください。

有限会社 シクロタカハシ



# フレーム工作 ①

(フレームの直付工作)

(クラウン)



8. ボカマ 650 B

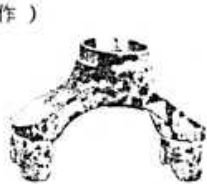

1. チネリコルサ



3. チネリコルサタイプ



9. 丹下トラック



7. ゼウス 2,000

(エンド)



シマノ SFR ストレート



22. シマノ UF



23. シマノ SFR ロートエンド



24. スーパープロートエンド



25. カンパロートエンド

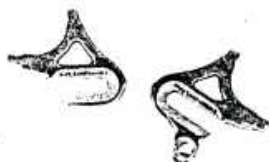

26. カンパストレートエンド



27. カンパビストエンド

(シート関係)



33. 集合シートステー

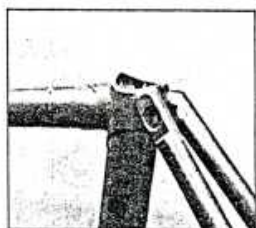

34. チネリタイプ集合

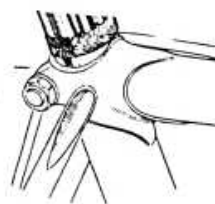

36. マジタイプ

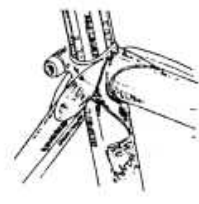

38. 2本巻

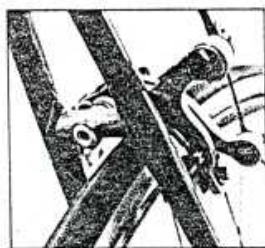

46. ブレーキ貫通ボルトアレンキ止

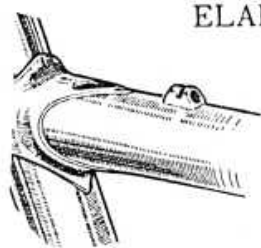

51. リヤブレーキケーブルトンネル加工



47. ブレーキアオリ止台座

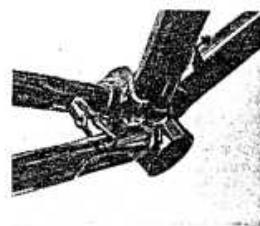

44. マッドガード隠しネジ

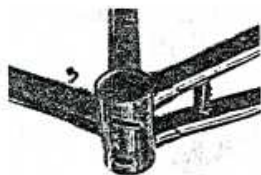

BB下側ディレイラーワイヤートンネル直付

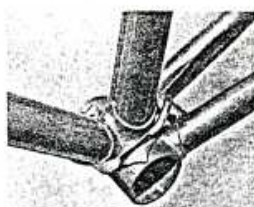

61. カンワイヤリード 3点

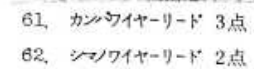

62. シマノワイヤリード 2点



39. 埋込シートピン

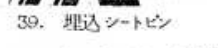

50. リヤブレーキケーブル内蔵

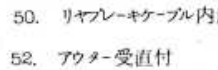

52. アウター受直付

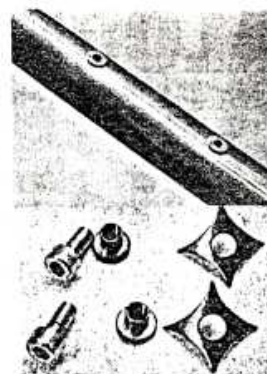

74. ボトル台座

75. ボトル台座補強付

## ELANフレーム 工作と構成

あなたの個性を生かす あなたのエラン!

大手完成車メーカーとちがひ、当ショップの利点は、お客様とのマンツーマンにより自転車を作る事だと思ひます。世界で1台のあなただけの自転車/も夢ではありません。

フレーム工作 ②

(A・クラウン)



1. チネリコルサ



3. 丹下コルサ  
タイプ

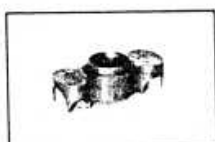

5. デローサ  
ロードタイプ

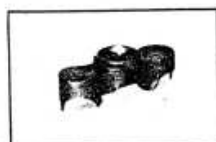

6. デローサ  
ピストタイプ



8. ホカマ650B



ホカマ650A



14. ナベックスプロ



15. イタリアンカット

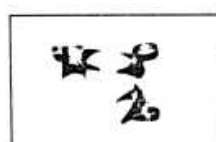

18. チネリ



(C・エンド)

22. シマノUP



24. シュパーブロード

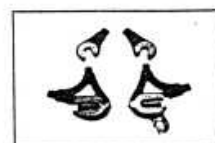

25. カンパロード



27. カンパピスト



シマノEP



30. シマノUPP



※シマノSPR



33. 集合シート



34. チネリタイプ



35. クロッド



36. マチータイプ



40. マチーロング



38. 二本巻



39. 埋込シートピン

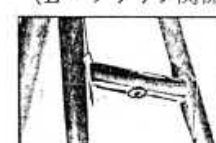

44. 土除隠しネジ



45. フリッチ補強



46. プレーキ  
アーレンキ止

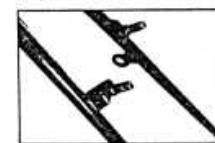

48. カンチ台座



49. センタープル台座

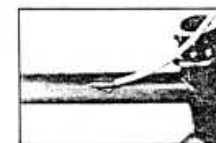

50. ワイヤー内蔵

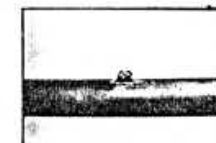

51. ケーブルトンネル  
トンネル



52. アウター受直付

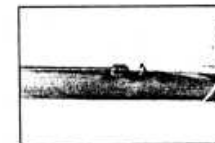

55. 54. アウター



56. 57. Wレバー直付



60. ワイヤーリード  
トンネル



61. ワイヤーリード  
カンパ

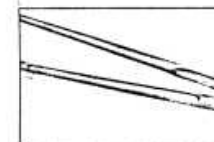

66. ゴム帯チェン  
プロテクター

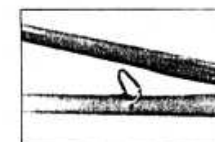

68. チェンプロテクター



70. ブラケット直付

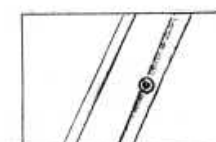

71. ブラケット埋込



74. 75. ボトル台座



76. ポンプベグ



**ELAN**

昭和56年6月

## 自転車(バイク)購入ローン

現金タカハシ価格で、クレジット。

ロードバイク、クロスバイクなどの購入にご利用いただける

### ロードバイク購入ローン



—— 夢をかなえるのは、今

▶ ご返済プランの確認  
シミュレーションはこちら

#### 購入シミュレーション(例)

購入バイク:デローザ KING RSフレーム

- ・フレーム価格:512,400円
- ・借入れ予定日:2011年10月30日
- ・借入れ希望金額:500,000円
- ・毎月の返済額:20,000円
- ・資金使途:ロードバイク購入
- ・利率:年7.0%

#### 試算結果

- ・最終返済日:2014年3月
- ・返済回数:28回



ご相談、お申し込みはお電話で。スルガ銀行 アクセスセンター



**0120-895-560**

お電話承り時間  
月～金曜日(祝日を除く) 9:00～17:00

お申し込みアドレス

[http://www.surugabank.co.jp/reserved/landing/road\\_bike/](http://www.surugabank.co.jp/reserved/landing/road_bike/)